

ABSPERR- VENTIL CCM

Absperrventile speziell für den Einsatz in Claus-Anlagen und Verfahren. Auf Kundenwunsch: Spezielle Konstruktion für Erdgasentschwefelung und Gasreinigung. Die bewährte Konstruktion wurde bereits in über 150 Referenzanlagen weltweit seit 1970 eingesetzt. Viele der vor über 30 Jahren eingebauten Ventile sind noch heute in Betrieb.

- DN 50 – DN 2000 oder 2“ – 80“
- Dichtheit nach EN 12266-1 A / ANSI Class VI, metallisch dichtschießend
- Flansch- oder Schweißenden
- Gehäuse in Durchgangsform
- Druckstufen PN 2,5 - PN 40 bzw. Class 150 - 300
- Einsatztemperatur von -10° bis +450° C höhere Temperaturen auf Anfrage
- Durchgangsventil

Einsatzgebiete:



Raffinerien



Entschwefelungsanlagen

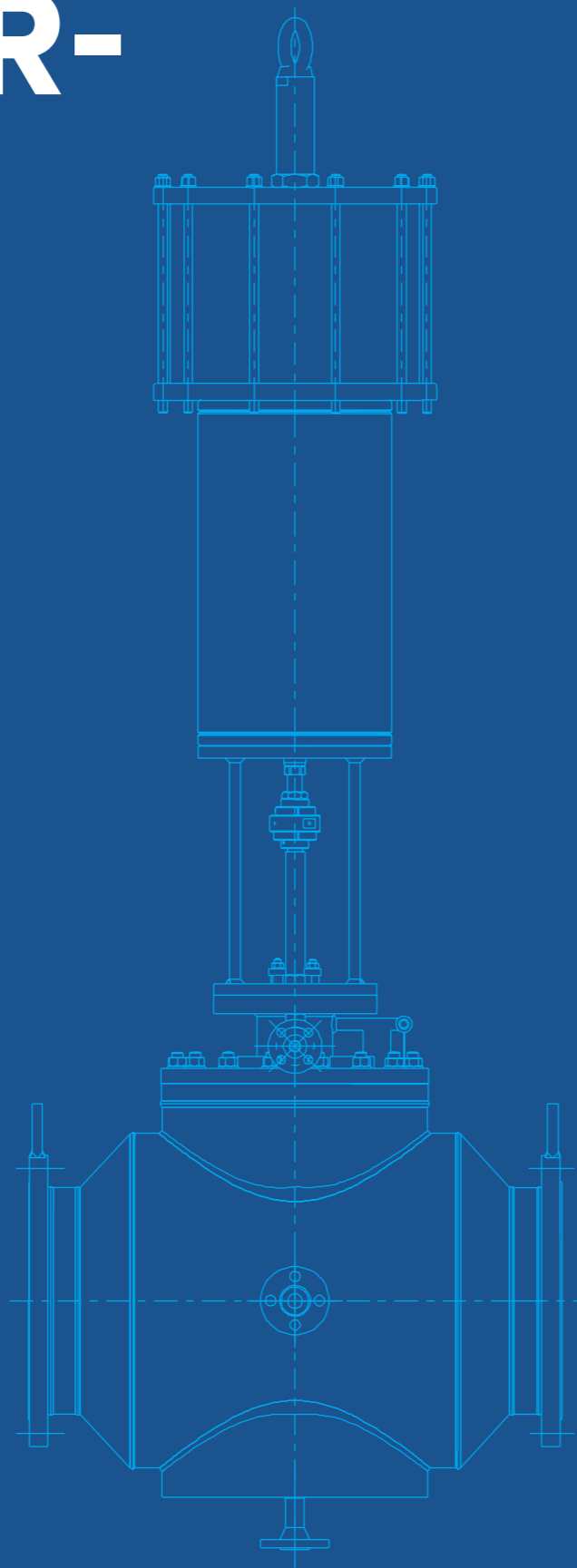

ABSPERRVENTIL SERIE CCM BESCHREIBUNG

Die Absperrventiltype CCM bietet folgende Konstruktionsmerkmale:

- In Relation zur Größe leichtes und wirtschaftliches Ventil durch spezielle Schweißkonstruktion und Anpassung an die Betriebsbedingungen.
- Sitz im Gehäuse und am Teller aufgeschweißt aus korrosions- oder erosionsfestem Chrom-Nickelstahl.
- Durch spezielle Dimensionierung und Formgestaltung von Gehäusesitz und Teller gasdichter Abschluss bei beliebiger Einbaulage des Ventils.
- Die Ventilstange ist vom Mediumraum zur Atmosphäre mit einer nachstellbaren Packung abgedichtet, deren Material den Betriebsbedingungen angepasst ist.
- Standard-Antrieb für Auf-Zu-Funktion ist ein pneumatischer Kolbenantrieb, doppeltwirkend.

ABSPERRVENTIL SERIE CCM

KONSTRUKTIONSMERKMALE

Nennweite: DN 50 – DN 2000 oder 2" – 80" - größere Nennweiten auf Anfrage
Leckrate: Dichtheit nach EN 12266-1 A / ANSI Class VI, metallisch dichtschießend
Flansch- oder Schweißenden
Druckstufen: Druckstufen PN 2,5 - PN 40 bzw. Class 150 - 300
Einsatztemperatur: -10° bis +450°C - höhere Temperaturen auf Anfrage
Gehäuseform: Durchgangsform



TECHNISCHE INFORMATIONEN

WERKSTOFFE (DN 1" - 18", 25 - 450 MM)			
	C-Stahl	Stahl	Edelstahl
	DIN / ASTM	DIN / ASTM	DIN / ASTM
Gehäuse	1.0619 = A216-WCB	1.7219 = A322Gr 4130	1.4552 = A 351Gr CF8C
Gehäusesitz	1.4576 = 316SS	1.4576 = 316SS	1.4576 = 316SS
Scheibe	1.0425 = A516Gr 60	1.7219 = A322Gr 4130	1.4552 = A351Gr CF8C
Welle	1.4541 = 321SS	1.4541 = 321SS	1.4541 = 321SS
Heizmantel	1.0425 = A516Gr 60	1.0486 = A573Gr 70	1.4541 = 321SS

Hinweis: Weitere Werkstoffe auf Anfrage

ABSPERRVENTIL SERIE CCM

TECHNISCHE INFORMATIONEN

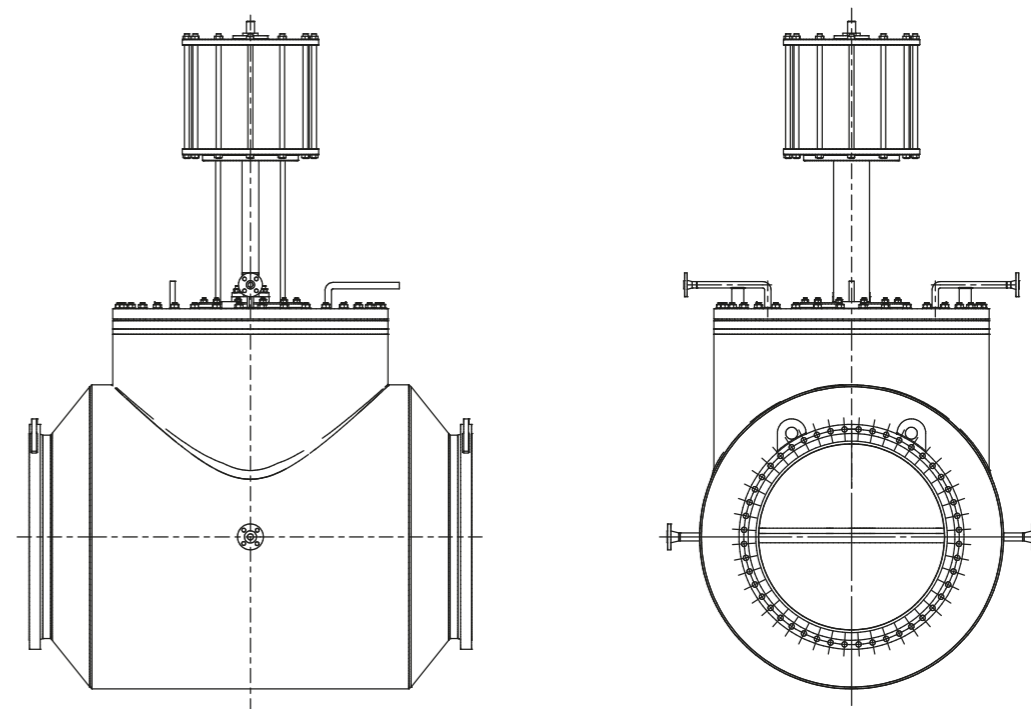

CCM ABSPERRVENTIL (DURCHGANGSFORM)												
ZULÄSSIGE DIFFERENZDRÜCKE												
Nennweite	Kv (Kvx1, 167=CV)	WT. mit Heizmantel	WT. ohne Heizmantel	p (1) (geschlossen)	Eingangsdruk	Armaturo			Antrieb			
						Druck im Heizmantel	Betriebsdruck	Carbonstahlgehäuse	Zylinderhub	Zylinderdurchmesser	Luftverbrauch	Wellendurchmesser
DN		Kg	Kg	max. bar	max. bar	max. bar	max. bar	max. Temp. °C	mm	mm Ø	Liter	mm Ø
50	56	49	37	6	25	10	6	400	30	100	0,3	20
80	140	75	60	6	25	10	6	400	40	125	0,3	20
100	215	134	114	6	25	10	6	400	50	160	0,6	25
150	480	270	235	1	25	10	6	400	60	160	0,6	25
200	880	340	305	1	25	10	6	400	80	200	2,5	30
250	1280	420	380	1	25	10	6	400	100	200	3,1	30
300	2080	510	460	1	25	10	6	400	125	250	6,2	30
350	2550	650	560	1	25	10	6	400	150	250	7,7	30
400	3440	790	670	1	25	10	6	400	175	300	12,5	40
450	4320	975	825	1	25	10	6	400	175	300	12,5	40
500	5120	995	780	0,5	3	10	6	400	200	300	14	40
600	7360	1390	1150	0,5	3	10	6	400	250	300	18	50
700	10400	1800	1400	0,5	3	10	6	400	300	350	30	50
750	12000	1980	1500	0,5	3	10	6	400	300	350	30	60
800	13200	2250	1700	0,5	3	10	6	400	350	350	35	60

Hinweis: (1) höhere Betriebsbedingungen auf Anfrage